

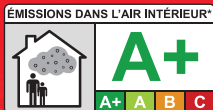

FICHE TECHNIQUE

VI100-PRO

Scellement chimique vinylester



ATE avec validation sismique C1, C2 et fer à béton





VI100-PRO | FICHE TECHNIQUE

Scellement chimique vinylester

Code	Désignation			kg /
VI100300	VI100-PRO 300 ml	1	15	9
VI100400	VI100-PRO 400 ml	1	12	6

Application

Le scellement chimique vinylester est un mortier pour la fixation de tige filetée et fer à béton de charge élevée homologué pour usage dans le béton fissuré et non fissuré.

Avantages

- > Homologué fers-à-béton et tiges filetées
- > Homologué pour les trous inondés
- > Reprises de charges très élevées
- > Temps de polymérisation inférieur
- > Homologué pour scellement d'armatures
- > Convient aux outils d'injection
- > S'utilise avec des tiges filetées commerciales standards
- > Utilisable de -10 à 40 °C
- > Existe en version haute et basse température sur demande
- > Application sous marine

Homologies

Option 1

TR049 - C1 C2

Fer à béton

Armatures rapportées (fers à béton)



400 ml

16

mois
 CONSERVATION

300 ml

12

mois
 ECHEANCHE (mois)

STOCKAGE ET CONSERVATION

+30°C
+5°C

CARTOUCHE

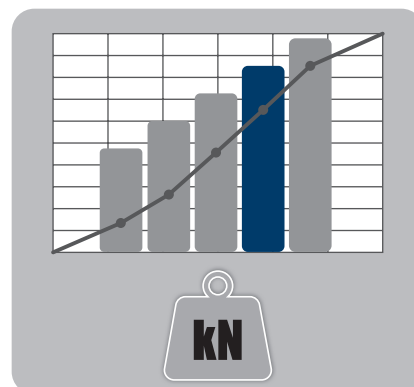

ALSAFIX se réserve le droit de modifier certaines caractéristiques techniques. Informations données à titre indicatif, Alsafix ne serait être tenu responsable en cas de mise en œuvre sans calcul et essais préalables propres à chaque cas. Photos de présentation non contractuelles.



VI100-PRO | FICHE TECHNIQUE

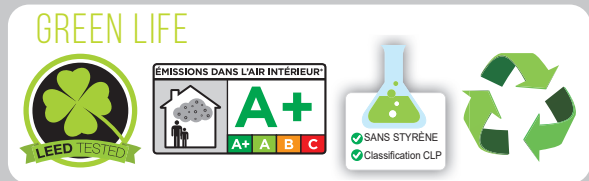
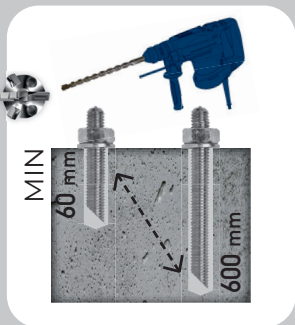
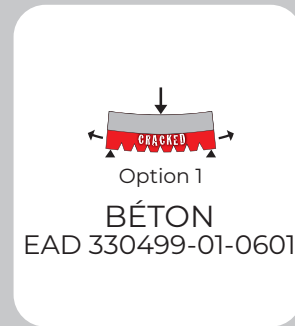

ALSAFIX se réserve le droit de modifier certaines caractéristiques techniques. Informations données à titre indicatif, Alsafix ne serait être tenu responsable en cas de mise en œuvre sans calcul et essais préalables propres à chaque cas. Photos de présentation non contractuelles.



VI100-PRO | FICHE TECHNIQUE

ANCRAGE CHIMIQUE BI COMPOSANT VINYL ESTER SANS STYRÈNE POUR CHARGES LOURDES/STRUCTURELLES, MARQUAGE CE ET ÉVALUATION ETA POUR ANCRAGE DANS LE BÉTON.

ETE (Évaluation Technique Européenne) mise à jour conformément au Règlement sur les Produits de Construction 305/2011. Évaluation conformément au Documentation d'Évaluation Européen EAD-330499 pour béton non fissuré, Option 7, pour diamètres de M8 à M30 et barres d'armature de diamètres allant de Ø8 mm à Ø32 mm. Performance pour béton fissuré, Option 1, avec tiges filetées M10-M12-M16-M20. Homologation sismique selon le rapport technique de l'Organisation Européenne pour l'Agrément Technique EOTA TRO49. Le produit est certifié en catégorie sismique C1 pour les diamètres M12-M16-M20 et en catégorie sismique C2 pour les diamètres M12-M16. Le produit est homologué pour des scellements avec des profondeurs d'ancrage variables, afin de procurer au concepteur une grande flexibilité. Profondeur d'ancrage maximale jusqu'à vingt fois le diamètre nominal de la tige filetée. Les températures de service certifiées se situent dans l'intervalle suivant : -40°C/+40°C (T° max longue période = +24°C), -40°C/+80°C (T° max longue période = +50°C) et -40°C/+120°C (T° max longue période = +72°C). Évaluation conformément au Documentation d'Évaluation Européen

EAD-330087 pour les assemblages de barres d'armature post-installés en béton armé pour des diamètres de Ø8 mm à Ø32 mm. Profondeur d'ancrage minimale selon Eurocode 2 pour le béton non fissuré et fissuré. Résistance au feu, jusqu'à un maximum de R240. Évaluation sous sollicitations sismiques conformément au Documentation d'Évaluation Européen EAD 331522 pour des diamètres de Ø12 mm à Ø32 mm. Les températures de service certifiées se situent dans l'intervalle : -40°C/+80°C (T° max longue période = +50°C). Catégorie béton Cl 0,4 max. Possibilité de poser l'ancrage à l'aide de forets creux. Ce mode d'installation évite de devoir procéder au dépoussiérage au moyen d'une pompe soufflante et d'une brosse métallique et permet donc de réduire considérablement le temps d'installation. Possibilité d'utiliser le produit dans du béton sec, humide et avec trou inondé (trou inondé qualifié uniquement pour les barres filetées). La réaction de durcissement du produit se produit également en présence d'eau. Disponible en version V-PLUS « Winter » avec réaction accélérée et en version « Tropical » à temps de durcissement ralenti. Température du matériau de construction (béton, briques, etc.) pour une installation entre -10°C et +40°C. Convient également aux matériaux de construction tels que la maçonnerie pleine et creuse, le bois. COV selon le décret français 2011-321 et selon la norme ISO 16000/EN16516.

Temps d'installation

- 1 Temperature materiel de base
- 2 Temps de manipulation
- 3 Temps avant l'application de charge

1	2	3
40°C	1 min	20 min
35°C	2 min	25 min
30°C	3 min	30 min
25°C	5 min	35 min
20°C	7' 30"	40 min
15°C	11' 30"	45 min
10°C	16 min	1 heure
5°C	25 min	1 h 30'
0°C	45 min	7 heures
-5°C*	65 min	14 heures
-10°C*	1 h 45'	24 heures

+5°C
Température minimal de la cartouche pour l'application

SEC

1	2	3
40°C	1 min	40 min
35°C	2 min	50 min
30°C	3 min	1 hour
25°C	5 min	1 h 10'
20°C	7' 30"	1 h 20'
15°C	11' 30"	1 h 30'
10°C	16 min	2 heures
5°C	25 min	3 heures
0°C	45 min	14 heures
-5°C*	65 min	28 heures
-10°C*	1 h 45'	48 heures

+5°C
Température minimal de la cartouche pour l'application



**HUMIDE
TROU INONDÉ**

ALSAFIX se réserve le droit de modifier certaines caractéristiques techniques. Informations données à titre indicatif, Alsafix ne serait être tenu responsable en cas de mise en œuvre sans calcul et essais préalables propres à chaque cas. Photos de présentation non contractuelles.



VI100-PRO | FICHE TECHNIQUE

Nombre de fixations

	DIAMÈTRE DE LA TIGE	DIAMÈTRE DU TROU	PROFONDEUR EFFECTIVE D'ANCRAGE	300 ml	400 ml
	d [mm]	do [mm]	h _{ef} [mm]	Nombre de fixations par cartouche	
FIXATIONS DANS MATERIAUX PLEINS					
	M8	10	80	± 57,0	± 75,5
	M10	12	90	± 38,5	± 51,5
	M12	14	110	± 25,5	± 34,0
	M14	16	115	± 20,0	± 26,5
	M16	18	125	± 16,0	± 21,0
	M18	20	150	± 11,0	± 14,5
	M20	24	170	± 5,5	± 7,5
	M22	26	190	± 4,5	± 6,0
	M24	28	210	± 3,5	± 5,0
	M27	30	240	± 3,5	± 4,5
	M30	35	270	± 2,0	± 2,5
	M33	37	300	± 2,0	± 2,5
	M36	40	330	± 1,5	± 2,0
M39	42	360	± 1,5	± 2,0	
FIXATIONS DANS MATERIAUX PLEINS					
	Ø8	12	80	± 35,0	± 47,0
	Ø10	14	100	± 23,5	± 31,0
	Ø12	16	120	± 16,5	± 22,5
	Ø14	18	140	± 12,5	± 16,5
	Ø16	20	160	± 9,5	± 13,0
	Ø18	22	180	± 7,5	± 10,0
	Ø20	25	200	± 5,0	± 6,5
	Ø22	26	220	± 5,0	± 7,0
	Ø24	28	240	± 4,5	± 6,0
	Ø25	30	250	± 3,0	± 4,5
	Ø26	32	260	± 2,5	± 3,5
	Ø28	35	280	± 2,0	± 2,5
	Ø30	35	300	± 2,5	± 3,0
Ø32	40	320	± 1,5	± 1,5	
FIXATIONS DANS MATERIAUX CREUX					
	M8	12	50	± 42,5	± 56,5
	M8	12	60	± 35,5	± 47,0
	M8	12	80	± 26,5	± 35,5
	M10	15	85	± 16,0	± 21,5
	M10	15	100	± 13,5	± 18,0
	M10	15	135	± 10,0	± 13,5
	M10	15	140	± 9,5	± 13,0
	M12	20	85	± 9,0	± 12,0
	M14	20	130	± 6,0	± 8,0
	M16	22	150	± 4,0	± 5,5
	M16	22	200	± 3,0	± 4,0
M20	30	250	± 1,5	± 2,0	

NOTE :

Le nombre des fixations sur mentionné a été déterminé en calculant exclusivement le volume théorique de produit nécessaire au remplissage du trou (ou tamis), exclu le volume de la tige filetée. Bien si dans le calcul théorique est incluse une quantité standard de matériel extra, la quantité réelle de produit peut être différente, en fonction des effectives modes d'application du produit.

VI100-PRO | FICHE TECHNIQUE

Données techniques

LEGENDE

Type	Matériel
d [mm]	Diamètre de la tige
	Type de tige
	Tamis
h_{min} [mm]	Épaisseur minimal du matériau support
d_0 [mm]	Diamètre du trou
h_1 [mm]	Profondeur du trou
h_{nom} [mm]	Profondeur d'ancrage
h_{ef} [mm]	Profondeur efficace d'ancrage
S_{cr} [mm]	Entraxe caractéristique
C_{cr} [mm]	Distance du bord caractéristique
S_{min} [mm]	Entraxe minimum
C_{min} [mm]	Distance du bord minimale
t_{fix} [mm]	Épaisseur à fixer
d_r [mm]	Diamètre du trou dans la pièce à fixer
S_w [mm]	Clef
T_{inst} [Nm]	Couple de serrage

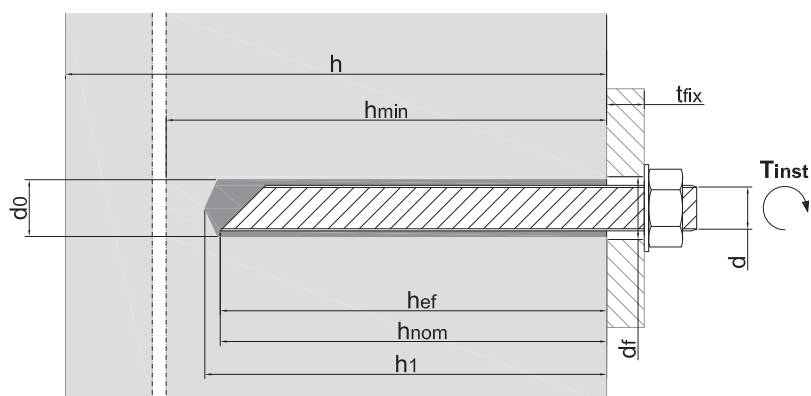

NOTE : Avant l'installation du produit nous vous prions de lire cette section et la procédure d'installation complète que vous trouvez dans les pages suivantes. Nous n'assumons pas de responsabilité pour une utilisation incorrecte du produit.



VI100-PRO | FICHE TECHNIQUE

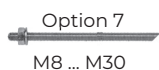
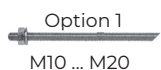

MATÉRIEL	DIAMÈTRE DE LA TIGE	TYPE DE TIGE	MIN. DISTANCE ADMISSIBLE ENTRE LES BORDS			DIAMÈTRE DU TROU	PROFONDEUR DU TROU			PROFONDEUR D'ANCRAGE			PROFONDEUR EFFICACE D'ANCRAGE			ENTRAXE CARACTÉRISTIQUE			DISTANCE DU BORD CARACTÉRISTIQUE		
			h _{min}	med	max		h ₁	min	med	max	h _{nom}	min	med	max	h _{ef}	min	med	max	min	med	max
M8-M30 Béton non-fissuré	M8	≥ 5,8 - A4/70	100	110	190	10	65	85	165	60	80	160	60	80	160	180	230	230	90	115	115
	M10	≥ 5,8 - A4/70	100	120	230	12	75	95	205	70	90	200	70	90	200	210	248	248	105	124	124
M10-M20 Béton fissuré	M12	≥ 5,8 - A4/70	110	140	270	14	85	115	245	80	110	240	80	110	240	240	297	297	120	149	149
	M16	≥ 5,8 - A4/70	136	161	356	18	105	130	325	100	125	320	100	125	320	300	375	396	150	188	198
	M20	≥ 5,8 - A4/70	168	218	448	24	125	175	405	120	170	400	120	170	400	360	450	450	180	225	225
	M24	≥ 5,8 - A4/70	201	266	536	28	150	215	485	145	210	480	145	210	480	435	540	540	218	270	270
	M27	≥ 5,8 - A4/70	205	300	600	30	150	245	545	145	240	540	145	240	540	435	624	624	218	312	312
	M30	≥ 5,8 - A4/70	215	340	670	35	150	275	605	145	270	600	145	270	600	435	693	693	218	346	346

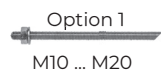

MATÉRIEL	DIAMÈTRE DE LA TIGE	TYPE DE TIGE	ESPACEMENT ADMISSIBLE	MIN. DISTANCE ADMISSIBLE ENTRE LES BORDS	ÉPAISSEUR À FIXER	DIAMÈTRE DU TROU DE ÉPAISSEUR FIXABLE	CLEF	COUPLE DE SERRAGE
M8-M30 Béton non-fissuré	M8	≥ 5,8 - A4-70	40	40	0 ÷ 1500	9	13	10
	M10	≥ 5,8 - A4-70	50	50	0 ÷ 1500	12	17	20
M10-M20 Béton fissuré	M12	≥ 5,8 - A4-70	60	60	0 ÷ 1500	14	19	40
	M16	≥ 5,8 - A4-70	75	75	0 ÷ 1500	18	24	80
	M20	≥ 5,8 - A4-70	100	100	0 ÷ 1500	22	30	130
	M24	≥ 5,8 - A4-70	115	115	0 ÷ 1500	26	36	200
	M27	≥ 5,8 - A4-70	120	120	0 ÷ 1500	29	41	250
	M30	≥ 5,8 - A4-70	140	140	0 ÷ 1500	33	46	280

➤ Pour éviter une possible rupture par splitting, l'épaisseur du support en béton devrait être $h \geq 2h_{ef}$

ALSAFIX se réserve le droit de modifier certaines caractéristiques techniques. Informations données à titre indicatif, Alsafix ne serait être tenu responsable en cas de mise en œuvre sans calcul et essais préalables propres à chaque cas. Photos de présentation non contractuelles.



VI100-PRO | FICHE TECHNIQUE



Ø 8 ... 32 mm

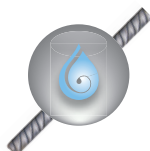
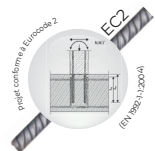

MATÉRIEL	DIAMÈTRE DE LA BARRE	TYPE DE BARRE	DIAMÈTRE DU TROU	LONGUEUR D'ANCRAGE			MIN. ESPACEMENT ADMISSIBLE	MIN. DISTANCE ADMISSIBLE ENTRE LES BORDS		
				MIN lb	MIN lo	MAX lb	S _{min} [mm]	C _{min} [mm]		
	d [mm]		d _o [mm]					MIN lb	MIN lo	MAX lb
C20/25 Béton	Ø 8	Fer à béton (*)	10** - 12	115	200	400	40	37	42	54
	Ø 10	Fer à béton (*)	12** - 14	145	200	500	40	39	42	60
	Ø 12	Fer à béton (*)	14** - 16	170	200	600	48	40	42	66
	Ø 14	Fer à béton (*)	18	200	210	700	56	42	43	72
	Ø 16	Fer à béton (*)	20	230	240	800	64	44	45	78
	Ø 20	Fer à béton (*)	25	285	300	1000	80	47	48	90
	Ø 22	Fer à béton (*)	26	315	330	1000	88	49	50	90
	Ø 24	Fer à béton (*)	30	340	360	1000	96	51	52	90
	Ø 25	Fer à béton (*)	30	355	375	1000	100	61	63	100
	Ø 28	Fer à béton (*)	35	400	420	1000	112	64	65	100
	Ø 30	Fer à béton (*)	35	425	450	1000	120	66	67	100
Ø 32	Fer à béton (*)	40	455	480	1000	128	67	69	100	

(*) > Fer à béton = FeB44k; B450C; BST 500

(**) > Une perforation avec trou réduit est recommandée pour une profondeur de réglage allant jusqu'à 250 mm

(°) > Longueurs d'ancrage en accord avec EC2 et TR023. lb = longueurs d'ancrage lo = longueurs de recouvrement

ALSAFIX se réserve le droit de modifier certaines caractéristiques techniques. Informations données à titre indicatif, Alsafix ne serait être tenu responsable en cas de mise en œuvre sans calcul et essais préalables propres à chaque cas. Photos de présentation non contractuelles.



VI100-PRO | FICHE TECHNIQUE



Option 7

 Ø 8 ... 32 mm

MATÉRIEL	DIAMÈTRE DE LA BARRE	TYPE DE BARRE	ÉPAISSEUR MINIMAL DU MATIÈRE BASE			DIAMÈTRE DU TROU			PROFONDEUR DU TROU			PROFONDEUR D'ANCRAGE			PROFONDEUR EFFICACE D'ANCRAGE			ENTRAXE CARACTERISTIQUE			DISTANCE DU BORD CARACTERISTIQUE			ESPACEMENT ADMISSIBLE	DISTANCE ADMISSIBLE ENTRE LES BORDS
			h_{min}	h_{med}	h_{max}	d_o	h_i	h_{nom}	h_{ef}	S_{cr}	C_{cr}	S_{min}	C_{min}	S_{min}	C_{min}	S_{min}	C_{min}								
Béton non fissuré	Ø 8	Fer à béton (*)	100	110	190	10**	12	65	85	165	60	80	160	60	80	160	180	240	480	90	120	240	50	50	
	Ø 10	Fer à béton (*)	100	120	230	12**	14	65	95	205	70	90	200	70	90	200	210	270	600	105	135	300	60	60	
	Ø 12	Fer à béton (*)	112	142	275	14**	16	75	115	245	80	110	240	80	110	240	240	330	720	120	165	360	65	65	
	Ø 14	Fer à béton (*)	116	161	316	18	85	130	285	80	125	280	80	125	280	240	375	840	120	188	420	75	75		
	Ø 16	Fer à béton (*)	140	180	360	20	85	145	325	100	140	320	100	140	320	300	420	960	150	210	480	80	80		
	Ø 20	Fer à béton (*)	170	220	450	25	95	175	405	120	170	400	120	170	400	360	510	1200	180	255	600	100	100		
	Ø 25	Fer à béton (*)	210	270	560	30	105	215	505	150	210	500	150	210	500	450	630	1500	225	315	750	120	120		
	Ø 28	Fer à béton (*)	250	340	630	35	117	275	565	180	270	560	180	270	560	540	810	1680	270	405	840	140	140		
	Ø 32	Fer à béton (*)	280	380	720	40	133	305	645	200	300	640	200	300	640	600	900	1920	300	450	960	160	160		

(*) > Fer à béton = B450C; BST 500

(**) > Un perçage avec trou réduit est recommandée pour une profondeur de réglage allant jusqu'à 250 mm

(°) > Paramètres d'installation en conformité avec la théorie de l'ancrage

MATÉRIEL	DIAMÈTRE DE LA TIGE	TYPE DE TIGE	ÉPAISSEUR MINIMAL DU MATIÈRE BASE	DIAMÈTRE DU TROU	PROFONDEUR DU TROU	PROFONDEUR D'ANCRAGE	PROFONDEUR EFFICACE D'ANCRAGE	ENTRAXE CARACTERISTIQUE	DISTANCE DU BORD CARACTERISTIQUE	ESPACEMENT ADMISSIBLE	MIN DISTANCE ADMISSIBLE ENTRE LES BORDS	ÉPAISSEUR À FIXER	DIAMÈTRE DU TROU DE ÉPAISSEUR FIXABLE	CLEF	COUPLE DE SERRAGE
Brique pleine	M8	≥ 4,6 A2-70 A4-70	200	10	85	80	80	160	200	100	100	10	9	13	7
	M10	≥ 4,6 A2-70 A4-70	250	12	90	85	85	200	200	100	100	20	12	17	15
	M12	≥ 4,6 A2-70 A4-70	300	14	100	95	95	240	200	100	100	30	14	19	25
	M16	≥ 4,6 A2-70 A4-70	350	18	130	125	125	320	200	100	100	35	18	24	30

ALSAFIX se réserve le droit de modifier certaines caractéristiques techniques. Informations données à titre indicatif, Alsafix ne serait être tenu responsable en cas de mise en œuvre sans calcul et essais préalables propres à chaque cas. Photos de présentation non contractuelles.



VI100-PRO | FICHE TECHNIQUE

MATÉRIEL	DIAMÈTRE DE LA BARRE	TYPE DE TIGE	TAMIS	ÉPAISSEUR MINIMAL DU MATIÈRE BASE	DIAMÈTRE DU TROU	PROFONDEUR DU TROU	PROFONDEUR D'ANCRAGE	PROFONDEUR EFFICACE D'ANCRAGE	ENTRAXE CARACTÉRISTIQUE	DISTANCE DU BORD CARACTÉRISTIQUE	ESPACE-MENT ADMISSIBLE	MIN. DISTANCE ADMISSIBLE ENTRE LES BORDS	ÉPAISSEUR À FIXER	DIAMÈTRE DU TROU DE ÉPAISSEUR FIXABLE	CLEF	COUPLE DE SERRAGE
	d [mm]		(*)	h _{min} [mm]	d _o [mm]	h _i [mm]	h _{nom} [mm]	h _{ef} [mm]	S _{cr} [mm]	C _{cr} [mm]	S _{min} [mm]	C _{min} [mm]	t _{fix} [mm]	d _f [mm]	S _w [mm]	T _{inst} [Nm]
 Brique creuse	M8	≥ 4.6 A2-70 A4-70	GC 12x80	100	12	85	80	80	l _{unit,max}	0,5 x l _{unit,max}	100	100	10	9	13	3
	M10	≥ 4.6 A2-70 A4-70	GC 15x85	100	16	90	85	85	l _{unit,max}	0,5 x l _{unit,max}	100	100	20	12	17	4
	M12	≥ 4.6 A2-70 A4-70	GC 20x85	100	20	90	85	85	l _{unit,max}	0,5 x l _{unit,max}	120	120	30	14	19	6

(*) > Autres longueurs disponibles, voir catalogue

l_{unit,max} = Dimension maximale du bloc de maçonnerie

MATÉRIEL	DIAMÈTRE DE LA BARRE	TYPE DE TIGE	ÉPAISSEUR MINIMAL DU MATIÈRE BASE	DIAMÈTRE DU TROU	PROFONDEUR DU TROU	PROFONDEUR D'ANCRAGE	PROFONDEUR EFFICACE D'ANCRAGE	ENTRAXE CARACTÉRISTIQUE	DISTANCE DU BORD CARACTÉRISTIQUE	ESPACE-MENT ADMISSIBLE	MIN. DISTANCE ADMISSIBLE ENTRE LES BORDS	ÉPAISSEUR À FIXER	DIAMÈTRE DU TROU DE ÉPAISSEUR FIXABLE	CLEF	COUPLE DE SERRAGE
	d [mm]		h _{min} [mm]	d _o [mm]	h _i [mm]	h _{nom} [mm]	h _{ef} [mm]	S _{cr} [mm]	C _{cr} [mm]	S _{min} [mm]	C _{min} [mm]	t _{fix} [mm]	d _f [mm]	S _w [mm]	T _{inst} [Nm]
 Bois	M8	> 4.6 A2-70 A4-70	160	10	85	80	80	100	80	50	50	10	9	13	7
	M10	> 4.6 A2-70 A4-70	200	12	105	100	100	125	100	50	50	20	12	17	15
	M12	> 4.6 A2-70 A4-70	240	14	125	120	120	150	120	60	60	30	14	19	25
	M16	> 4.6 A2-70 A4-70	320	18	165	160	160	200	160	80	80	35	18	24	30

ALSAFIX se réserve le droit de modifier certaines caractéristiques techniques. Informations données à titre indicatif, Alsafix ne serait être tenu responsable en cas de mise en œuvre sans calcul et essais préalables propres à chaque cas. Photos de présentation non contractuelles.



VI100-PRO | FICHE TECHNIQUE

Données de charge

LEGENDE

N_{Rum} [kN]	Charge maximum moyenne de traction
V_{Rum} [kN]	Charge maximum moyenne de cisaillement
N_{Rk} [kN]	Charge caractéristique de traction
V_{Rk} [kN]	Charge caractéristique de cisaillement
N_{rec} [kN]	Charge admissible de traction
V_{rec} [kN]	Charge admissible de cisaillement

- > Charges valables pour chaque ancrage sans influence d'interaxe et distance du bord et $h \geq 2h_{ef}$
- > Action de cisaillement pas dirigée vers le bord
- > Coefficient de sécurité générale inclu
- > Coefficient côté charge utilisé = 1,4
- > 1kN = 100 kg
- > $\Psi_{sus} = 1,0$

Avec un trou inondé, réduction de la charge recommandée de 20%

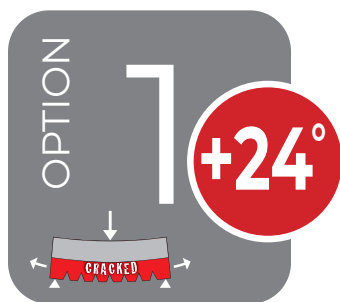

MIN Données de charge avec profondeur efficace d'ancrage MINIMALE

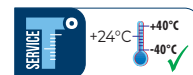

MATÉRIEL	BARRE	DIAMÈTRE DE LA TIGE	PROFONDEUR EFFICACE D'ANCRAGE	CHARGE DE TENSION ULTIME	CHARGE DE CISAILEMENT ULTIME	CHARGE DE TRACTION CARACTÉRISTIQUE	CHARGE DE CISAILEMENT CARACTÉRISTIQUE	CHARGE DE TRACTION ADMISSIBLE	CHARGE DE CISAILEMENT ADMISSIBLE
		d [mm]	h_{ef} MIN [mm]	N_{Rum} [kN]	V_{Rum} [kN]	N_{Rk} [kN]	V_{Rk} [kN]	N_{rec} [kN]	V_{rec} [kN]
C20/25 Béton fissuré	≥ 5.8	M 10	70	27,8	18,1	19,1	15,1	9,1	8,6
	≥ 5.8	M 12	80	33,9	26,3	25,8	21,9	12,2	12,5
	≥ 5.8	M 16	100	47,5	48,9	36,0	40,8	17,1	23,3
	≥ 5.8	M 20	120	62,4	76,2	47,3	63,5	22,5	34,3

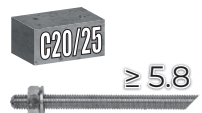

MED Données de charge avec profondeur efficace d'ancrage MOYENNE

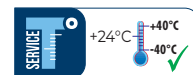

MATÉRIEL	BARRE	DIAMÈTRE DE LA TIGE	PROFONDEUR EFFICACE D'ANCRAGE	CHARGE DE TENSION ULTIME	CHARGE DE CISAILEMENT ULTIME	CHARGE DE TRACTION CARACTÉRISTIQUE	CHARGE DE CISAILEMENT CARACTÉRISTIQUE	CHARGE DE TRACTION ADMISSIBLE	CHARGE DE CISAILEMENT ADMISSIBLE
		d [mm]	h_{ef} MED [mm]	N_{Rum} [kN]	V_{Rum} [kN]	N_{Rk} [kN]	V_{Rk} [kN]	N_{rec} [kN]	V_{rec} [kN]
C20/25 Béton fissuré	≥ 5.8	M 10	90	30,2	18,1	24,6	15,1	11,7	8,6
	≥ 5.8	M 12	110	43,8	26,3	37,5	21,9	17,8	12,5
	≥ 5.8	M 16	125	66,3	48,9	50,3	40,8	23,9	23,3
	≥ 5.8	M 20	170	104,4	76,2	71,0	63,5	33,8	36,2

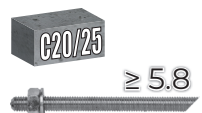

ALSAFIX se réserve le droit de modifier certaines caractéristiques techniques. Informations données à titre indicatif, Alsafix ne serait être tenu responsable en cas de mise en œuvre sans calcul et essais préalables propres à chaque cas. Photos de présentation non contractuelles.



VI100-PRO | FICHE TECHNIQUE

MAX Données de charge avec profondeur efficace d'ancrage MAXIMUM

MATÉRIEL	BARRE	DIAMÈTRE DE LA TIGE	PROFONDEUR EFFICACE D'ANCRAGE	CHARGE DE TENSION ULTIME	CHARGE DE CISAILLEMENT ULTIME	CHARGE DE TRACTION CARACTÉRISTIQUE	CHARGE DE CISAILLEMENT CARACTÉRISTIQUE	CHARGE DE TRACTION ADMISSIBLE	CHARGE DE CISAILLEMENT ADMISSIBLE	
		d [mm]	h _{ef} MAX [mm]	N _{Rum} [kN]	V _{Rum} [kN]	N _{Rk} [kN]	V _{Rk} [kN]	N _{rec} [kN]	V _{rec} [kN]	
C20/25 Béton fissuré		8.8	M 10	200	46,4	27,8	46,4	23,2	22,1	13,2
		8.8	M 12	240	67,4	40,4	67,4	33,7	32,1	19,2
		8.8	M 16	320	125,0	75,0	125,0	62,5	59,5	35,7
		8.8	M 20	400	203,0	121,8	167,0	101,5	79,5	58,0

MIN Données de charge avec profondeur efficace d'ancrage MINIMALE

MATÉRIEL	BARRE	DIAMÈTRE DE LA TIGE	PROFONDEUR EFFICACE D'ANCRAGE	CHARGE DE TENSION ULTIME	CHARGE DE CISAILLEMENT ULTIME	CHARGE DE TRACTION CARACTÉRISTIQUE	CHARGE DE CISAILLEMENT CARACTÉRISTIQUE	CHARGE DE TRACTION ADMISSIBLE	CHARGE DE CISAILLEMENT ADMISSIBLE	
		d [mm]	h _{ef} MIN [mm]	N _{Rum} [kN]	V _{Rum} [kN]	N _{Rk} [kN]	V _{Rk} [kN]	N _{rec} [kN]	V _{rec} [kN]	
C20/25 Béton fissuré		A4-70	M10	70	27,8	24,3	19,1	20,3	9,1	9,2
		A4-70	M12	80	33,9	35,4	25,7	29,5	12,2	13,5
		A4-70	M16	100	47,5	65,9	36,0	54,9	17,1	25,1
		A4-70	M20	120	62,4	102,9	47,3	72,1	22,5	34,3

MED Données de charge avec profondeur efficace d'ancrage MOYENNE

MATÉRIEL	BARRE	DIAMÈTRE DE LA TIGE	PROFONDEUR EFFICACE D'ANCRAGE	CHARGE DE TENSION ULTIME	CHARGE DE CISAILLEMENT ULTIME	CHARGE DE TRACTION CARACTÉRISTIQUE	CHARGE DE CISAILLEMENT CARACTÉRISTIQUE	CHARGE DE TRACTION ADMISSIBLE	CHARGE DE CISAILLEMENT ADMISSIBLE	
		d [mm]	h _{ef} MED [mm]	N _{Rum} [kN]	V _{Rum} [kN]	N _{Rk} [kN]	V _{Rk} [kN]	N _{rec} [kN]	V _{rec} [kN]	
C20/25 Béton fissuré		A4-70	M10	90	40,5	24,3	24,6	20,3	11,7	9,2
		A4-70	M12	110	54,8	35,4	37,5	29,5	17,8	13,5
		A4-70	M16	125	66,3	65,9	50,3	54,9	23,9	25,1
		A4-70	M20	170	104,4	102,9	71,0	85,7	33,8	39,2

MAX Données de charge avec profondeur efficace d'ancrage MAXIMUM

MATÉRIEL	BARRE	DIAMÈTRE DE LA TIGE	PROFONDEUR EFFICACE D'ANCRAGE	CHARGE DE TENSION ULTIME	CHARGE DE CISAILLEMENT ULTIME	CHARGE DE TRACTION CARACTÉRISTIQUE	CHARGE DE CISAILLEMENT CARACTÉRISTIQUE	CHARGE DE TRACTION ADMISSIBLE	CHARGE DE CISAILLEMENT ADMISSIBLE	
		d [mm]	h _{ef} MAX [mm]	N _{Rum} [kN]	V _{Rum} [kN]	N _{Rk} [kN]	V _{Rk} [kN]	N _{rec} [kN]	V _{rec} [kN]	
C20/25 Béton fissuré		A4-70	M10	200	40,6	24,3	40,6	20,3	15,5	9,2
		A4-70	M12	240	59,0	35,4	59,0	29,5	22,5	13,5
		A4-70	M16	320	109,9	65,9	109,9	54,9	41,9	25,1
		A4-70	M20	400	171,5	102,9	167,0	85,7	65,5	39,2

ALSAFIX se réserve le droit de modifier certaines caractéristiques techniques. Informations données à titre indicatif, Alsafix ne serait être tenu responsable en cas de mise en œuvre sans calcul et essais préalables propres à chaque cas. Photos de présentation non contractuelles.



VI100-PRO | FICHE TECHNIQUE

Scellement d'armatures rapportées (fers à béton)



MATÉRIEL	TYPE DE BARRE	DIAMÈTRE DE LA BARRE d [mm]	RÉSISTANCE D'ADHÉRENCE fbd [N/mm ²]									
			C 12/15	C 16/20	C 20/25	C 25/30	C 30/37	C 35/45	C 40/50	C 45/55	C 50/60	
	Fer à béton (*)	Ø 8	1,6	2,0	2,3	2,7	3,0	3,4	3,7	4,0	4,3	
	Fer à béton (*)	Ø 10	1,6	2,0	2,3	2,7	3,0	3,4	3,7	4,0	4,3	
	Fer à béton (*)	Ø 12	1,6	2,0	2,3	2,7	3,0	3,4	3,7	4,0	4,3	
	Fer à béton (*)	Ø 14	1,6	2,0	2,3	2,7	3,0	3,4	3,7	4,0	4,3	
	Fer à béton (*)	Ø 16	1,6	2,0	2,3	2,7	3,0	3,4	3,7	4,0	4,0	
	Fer à béton (*)	Ø 20	1,6	2,0	2,3	2,7	3,0	3,4	3,7	4,0	4,0	
	Fer à béton (*)	Ø 22	1,6	2,0	2,3	2,7	3,0	3,4	3,7	3,7	4,0	
	Fer à béton (*)	Ø 24	1,6	2,0	2,3	2,7	3,0	3,4	3,7	3,7	3,7	
	Fer à béton (*)	Ø 25	1,6	2,0	2,3	2,7	3,0	3,4	3,7	3,7	3,7	
	Fer à béton (*)	Ø 28	1,6	2,0	2,3	2,7	3,0	3,4	3,4	3,4	3,4	
	Fer à béton (*)	Ø 30	1,6	2,0	2,3	2,7	2,7	2,7	2,7	2,7	2,7	
	Fer à béton (*)	Ø 32	1,6	2,0	2,3	2,7	2,7	2,7	2,7	2,7	2,7	

(*) Fer à béton = B450C; BST 500

Donnés de tension et d'adhérence fbd valables pour toutes les longueurs d'ancrage



MATÉRIEL	TYPE DE BARRE	DIAMÈTRE DE LA BARRE d [mm]	RÉSISTANCE D'ADHÉRENCE fbd [N/mm ²]							
			C 16/20	C 20/25	C 25/30	C 30/37	C 35/45	C 40/50	C 45/55	C 50/60
	Fer à béton (*)	Ø 12	2,0	2,3	2,3	2,3	2,3	2,3	2,3	2,3
	Fer à béton (*)	Ø 14	2,0	2,3	2,3	2,3	2,3	2,3	2,3	2,3
	Fer à béton (*)	Ø 16	2,0	2,3	2,3	2,3	2,3	2,3	2,3	2,3
	Fer à béton (*)	Ø 20	2,0	2,3	2,3	2,3	2,3	2,3	2,3	2,3
	Fer à béton (*)	Ø 22	2,0	2,3	2,3	2,3	2,3	2,3	2,3	2,3
	Fer à béton (*)	Ø 24	2,0	2,3	2,3	2,3	2,3	2,3	2,3	2,3
	Fer à béton (*)	Ø 25	2,0	2,3	2,3	2,3	2,3	2,3	2,3	2,3
	Fer à béton (*)	Ø 28	2,0	2,0	2,0	2,0	2,0	2,0	2,0	2,0
	Fer à béton (*)	Ø 30	2,0	2,0	2,0	2,0	2,0	2,0	2,0	2,0
	Fer à béton (*)	Ø 32	2,0	2,0	2,0	2,0	2,0	2,0	2,0	2,0



(*) Fer à béton = B450C; BST 500

Donnés de tension et d'adhérence fbd valables pour toutes les longueurs d'ancrage

ALSAFIX se réserve le droit de modifier certaines caractéristiques techniques. Informations données à titre indicatif, Alsafix ne serait être tenu responsable en cas de mise en œuvre sans calcul et essais préalables propres à chaque cas. Photos de présentation non contractuelles.



VI100-PRO | FICHE TECHNIQUE

MATÉRIEL	TYPE DE TIGE	DIAMÈTRE DE LA TIGE	CHARGE DE TENSION ULTIME	CHARGE DE CISAILLEMENT ULTIME	CHARGE DE TRACTION ADMISSIBLE	CHARGE DE CISAILLEMENT ADMISSIBLE
		d [mm]	N _{Rum} [kN]	V _{Rum} [kN]	N _{rec} [kN]	V _{rec} [kN]
Brique pleine 	≥ 4.6 A2-70 A4 -70	M8			2,0	3,0
	≥ 4.6 A2-70 A4 -70	M10			2,6	3,4
	≥ 4.6 / A2-70 / A4-70 A2-70 A4 -70	M12			2,8	3,9
	≥ 4.6 A2-70 A4 -70	M16			4,0	4,2
Brique creuse 	≥ 4.6 A2-70 A4 -70	M8			0,9	2,0
	≥ 4.6 A2-70 A4 -70	M10			0,9	2,0
	≥ 4.6 A2-70 A4 -70	M12			0,9	2,5
	≥ 4.6 / A2-70 / A4-70 A2-70 A4 -70	M16			3,2	4,2
Bois 	≥ 4.6 A2-70 A4 -70	M8			3,2	4,2
	≥ 4.6 A2-70 A4 -70	M10			4,2	6,1
	≥ 4.6 / A2-70 / A4-70 A2-70 A4 -70	M12			6,1	10,7
	≥ 4.6 A2-70 A4 -70	M16			10,7	



> Charges recommandées pour les applications sur des matériaux de base présentant des caractéristiques de résistance moyenne. Pour différents matériaux de base en maçonnerie et/ou en bois, les valeurs de charge doivent être obtenues à l'aide d'essais.

> Pour les charges de cisaillement, se reporter à la norme CNR-DT 206/2007 (7.10.2.3).

> Ancrage chimique à hautes performances pour béton

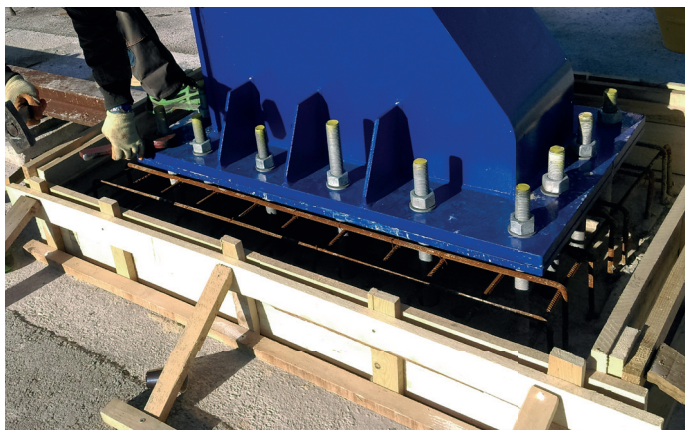

ALSAFIX se réserve le droit de modifier certaines caractéristiques techniques. Informations données à titre indicatif, Alsafix ne serait être tenu responsable en cas de mise en œuvre sans calcul et essais préalables propres à chaque cas. Photos de présentation non contractuelles.



VI100-PRO | FICHE TECHNIQUE

Procédure d'installation

01 - PRÉPARATION DU TROU



SDS-HDB
Si utilisé, pas besoin d'utiliser une soufflette pour éliminer la poussière du trou.

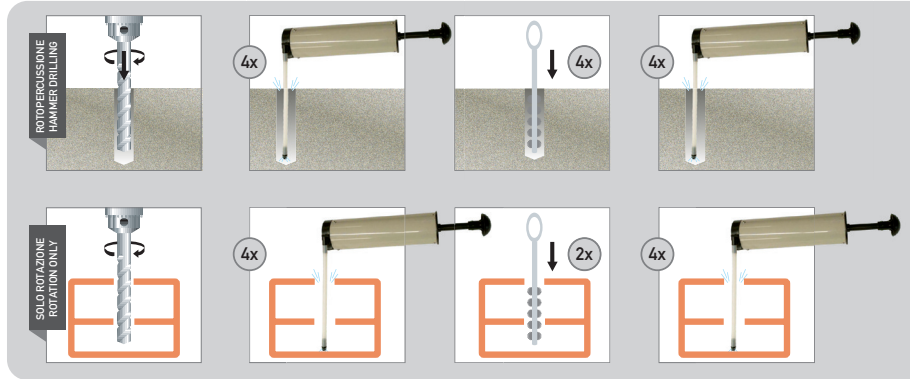

> Réaliser le trou en contrôlant la perpendicularité. Souffler dans le trou avec la pompe soufflante prévue (ou de l'air comprimé), effectuer l'opération de nettoyage de la surface latérale du trou avec un écouvillon métallique, souffler à nouveau dans le trou jusqu'à ce qu'il n'en sorte plus de poussière et/ou d'autres matières résiduelles. Nous recommandons l'utilisation d'écouvillon métallique pour le nettoyage de la surface latérale du trou.

02 - OUVERTURE DE LA CARTOUCHE (300ml)

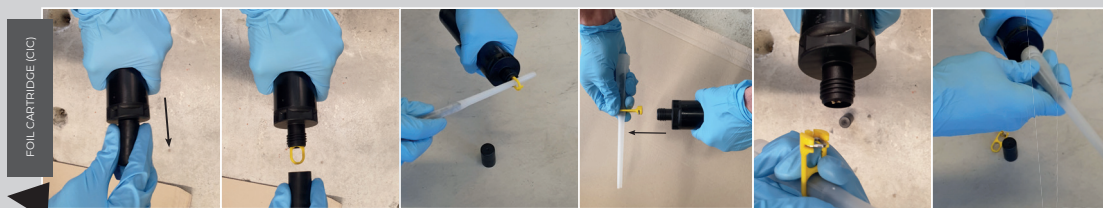

> Retirer le bouchon de pression, visser le mélangeur et insérer la cartouche dans la pompe en utilisant les protections pour les mains et le visage. Pour les formats 300 ml, dévisser le bouchon, extraire le clip métallique selon les opérations suivantes:
1) Insérer le mélangeur dans la fente de l'extracteur en plastique.
2) Tirer l'extracteur pour défaire le clip métallique de fermeture du sachet. Après cela, visser le mélangeur, insérer la cartouche dans la pompe en utilisant les protections pour les mains et le visage.

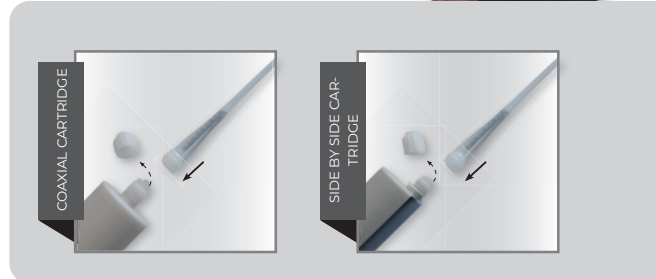

ALSAFIX se réserve le droit de modifier certaines caractéristiques techniques. Informations données à titre indicatif, ALSAFIX ne serait être tenu responsable en cas de mise en œuvre sans calcul et essais préalables propres à chaque cas. Photos de présentation non contractuelles.



VI100-PRO | FICHE TECHNIQUE

03 - PREPARATION DE LA CARTOUCHE

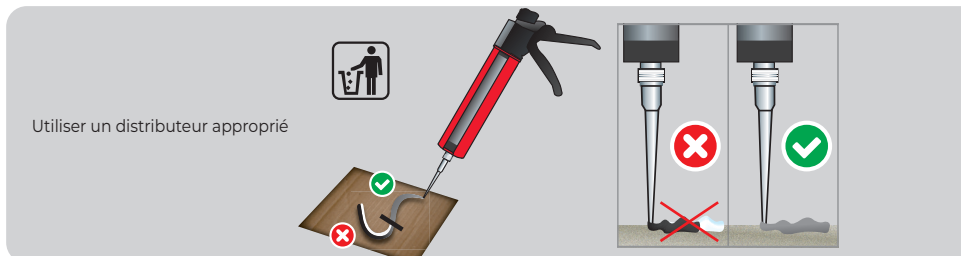

- > Extruder une première partie du produit en s'assurant que:
- 1) Travers le mélangeur (transparent) le flux de produit est composé par les composants A (blanc) et B (noir).
 - 2) Les deux composants soient complètement mélangés. Le mélange complet est atteint quand le produit obtenu par l'union des deux composants sort du mélangeur avec une couleur uniforme. Alors seulement, la cartouche est prête à l'emploi.

04 - INSTALLATION

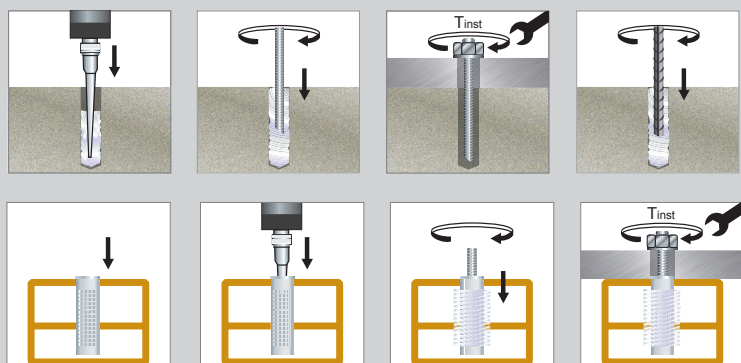

- > 1) Extruder la résine dans le trou jusqu'à le remplir aux 2/3. En cas de matériel troué, insérer la forme en plastique et ensuite extruder dans la forme.
 2) Avant d'insérer la barre, vérifier que la surface est sèche, sans reste d'huile ou d'autres agents contaminants. Insérer la barre avec un mouvement de rotation pour faire sortir les bulles d'air.
 3) Pour l'installation de la barre et le suivant chargement de l'ancrage, respecter les temps de prise indiqués sur la fiche technique et sur la cartouche.
 4) Avant de charger l'ancrage, vérifier le durcissement du produit.
 5) La cartouche peut être réutilisée par la suite en remplaçant le mixer par un nouveau. Se rappeler de toujours extruder une partie du produit voir point 3.